



# Измельчитель Молния

## Руководство по эксплуатации

Уважаемый покупатель, благодарим за приобретение Измельчителя Молния!

Измельчитель Молния – это мощный, стильный и функциональный прибор для измельчения продуктов. С его помощью вы сможете измельчать овощи, фрукты, сыр, орехи, зелень, лук, чеснок, специи. Отличительной особенностью прибора является вместительная чаша, которая значительно расширяет возможности его использования, позволяя быстро измельчать большие объёмы продуктов.

Благодаря своей функциональности и эффективности прибор существенно экономит место на кухне и ваше время.

### Меры безопасности:

- 1) Перед использованием прибора внимательно ознакомьтесь с данным руководством по эксплуатации. Сохраните руководство на случай возникновения вопросов в будущем.
- 2) Данный прибор предназначен для приготовления пищи в бытовых условиях и может применяться в квартирах, загородных домах, бытовых помещениях магазинов, офисов или в иных условиях непромышленной эксплуатации. Устройство не предназначено для промышленного использования.
- 3) Будьте осторожны, устанавливая ножи: они очень острые.
- 4) Открывайте прибор только после того, как ножи полностью прекратят вращаться.
- 5) Когда прибор не используется, а также перед тем, как начинать мыть прибор, отключите его от сети электропитания.
- 6) Подождите, пока прибор не остынет, прежде чем приступать к сборке или разборке прибора, а также перед тем, как начинать его мыть.
- 7) Не допускайте свисания шнура питания над краем стола или столешницы, а также соприкосновения с горячей поверхностью.
- 8) Не ставьте прибор на или рядом с горячей газовой плитой, на нагретую микроволновку или другой источник тепла.

9) Запрещается прикасаться к подвижным частям прибора во время его работы.

10) Прежде чем включать прибор, убедитесь в том, что электропривод, крышка чаши и ножи надежно зафиксированы.

11) Данный прибор не предназначен для использования детьми, а также людьми, у которых есть физические, нервные или психические отклонения или недостаток опыта и знаний, за исключением случаев, когда за такими лицами осуществляется надзор или проводится их инструктирование относительно использования данного прибора лицом, отвечающим за их безопасность. Не давайте детям играть с прибором, его комплектующими, а также заводской упаковкой. Очистка и обслуживание устройства не должны производиться детьми без присмотра взрослых.

12) Не используйте прибор, если его корпус, шнур питания или вилка повреждены, а также если имеются любые другие признаки неисправности прибора.

13) Запрещены самостоятельный ремонт прибора или попытки внесения изменений в его конструкцию. Ремонт должен проводиться в специализированном сервисном центре.

14) Запрещается погружать в воду корпус прибора или помещать его под струю воды.

### **Технические характеристики:**

Напряжение: 220-240 В, 50 Гц

Мощность: 300 Вт

Ёмкость чаши для измельчения: 1,8 л

Длина шнура электропитания: 0,9 м

### **Комплектация:**

Измельчитель – 1 шт.

Насадка - нож – 1 шт.

Насадка - двойной нож – 1 шт.

Руководство по эксплуатации – 1 шт.

## Устройство прибора:

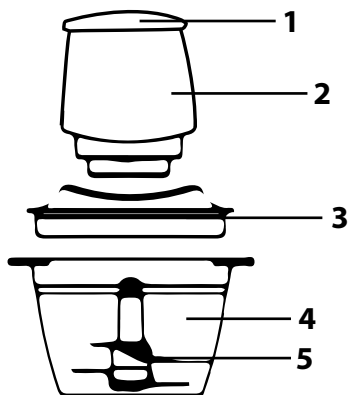

- 1) Кнопка Вкл/Выкл
- 2) Корпус электропривода
- 3) Крышка чаши
- 4) Чаша
- 5) Насадка с ножами

## Перед первым использованием:

Осторожно достаньте изделие и его комплектующие из коробки. Удалите все упаковочные материалы. Вымойте чашу и ножи мыльной водой вручную или в посудомоечной машине. Протрите корпус электропривода прибора влажной тряпочкой. Протрите прибор и его комплектующие насухо. Не погружайте корпус электропривода в воду или иные жидкости.

## Использование:

- 1) В комплекте с измельчителем поставляются 2 насадки: насадка-нож (с двумя лезвиями) и насадка-двойной нож (с четырьмя лезвиями). Выберите насадку, которая больше подходит для ваших задач.
- 2) Поместите насадку-нож в чашу так, чтобы отверстие насадки совпало с металлической осью на дне чаши. Аккуратно поместите ингредиенты для измельчения в чашу. Во избежание получения повреждений не прикасайтесь пальцами к металлическим лезвиям в процессе сборки.
- 3) Закройте чашу крышкой, убедившись, что направляющие выступы

крышки совмещены с углублениями в чаше.

4) Установите корпус прибора на крышку, совместив выступы корпуса с углублениями крышки.

5) Для измельчения продуктов нажмите и удерживайте кнопку Вкл/Выкл. Предусмотрена работа прибора в импульсном режиме. Нежелательно, чтобы длительность непрерывной работы составляла более 1 минуты. Чем дольше прибор работает в непрерывном режиме, тем сильнее измельчаются продукты. Если необходимо измельчить ингредиенты на крупные кусочки, нажатия на кнопку Вкл/Выкл должны быть кратковременными.

6) Прежде чем снимать с чаши корпус с электроприводом, убедитесь в том, что ножи прекратили вращаться. Отключите прибор от сети электропитания. Снимите корпус с электроприводом и удерживайте пластиковую чашу. Осторожно извлеките насадку с ножами, затем перелейте/переложите из чаши полученную смесь/измельченные продукты. Не используйте чашу для хранения продуктов.

### **Уход за прибором:**

Прежде чем приступать к чистке прибора, всегда отключайте его от сети электропитания. Сразу же после использования вымойте чашу, насадку с ножами вручную теплой/мыльной водой или в посудомоечной машине. Протрите влажной тряпочкой корпус с электроприводом – не погружайте его в воду.